

ILUMINAÇÃO:

REFLETORES

08 x MINI BRUT 6 LÂMPADAS
03 x CANHÕES SEGUIDORES 1500W

MOVING LIGHTS

14 x MAC VIPER PERFORMANCE
48 x MAC RUSH MH3
27 x MAC AURA XB
22 x SGM P-5
28 x PAR LED RGBW 15 GRAUS (4 SÃO PARA USO NO CAMARIM)
24 x ROBE LED BEAM 150 (PASSARELA/PALCO B)

CONSOLE E DIMMERS

02 CONSOLE GRAND MA LIGHT 2
CONFORME O RIDER CHANNEL DIMMER RACK / 4 KVA (PRECISAMOS DE 2 CANAIS DE DIMMER PARA USO DOS EFEITOS EM TIMECODE)
SISTEMA COM FIBRA OPTICA

EFEITOS

02 MÁQUINAS MDG CO2
02 VENTILADORES
05 PONTOS DE INTERCOM - CLEAR COM (PALCO - CONSOLE- CANHÕES)

GRID DE LUZ

13m LARGURA x 09m PROFUNDIDADE E 06m DE ALTURA LIVRES - PÉS DA FRENTE 1m PARA FORA DO PALCO) COM 4 LINHAS CONFORME DESENHO
TRUSS / Q50 COR PRETA OU COBERTOS COM TECIDO PRETO
15 CANOS DE 1m COM ALGEMAS DUPLAS
CASO A HOUSE MIX NÃO TENHA 2 ANDARES - UMA ESTRUTURA TIPO TRAVE/GOLEIRA DE 3,60m ALTURA x 4,60m DE LARGURA PARA OS SPOTS FRONTAIS. ESTA ESTRUTURA PRECISA SER MONTADA À FRENTE DA HOUSE MIX

EQUIPE TÉCNICA:

TÉCNICOS DE LUZ
- MONTAGEM DO SISTEMA DE ILUMINAÇÃO
- CONTROLE DO RACK-SYSTEM
- OPERAÇÃO DOS CANHÕES SEGUIDORES

VÍDEO:

- 01 x PAINEL DE LED P3 NA MEDIDA DE: 12 x 5 METROS EM ESTRUTURA SEPARADA DA ILUMINAÇÃO
- 01 x PAINEL DE LED P3 NAS MEDIDAS DE 10 x 0.50 CM QUE SERÃO MONTADOS "COMO SAIÁ" À FRENTE DO PRATICÁVEL DA BANDA.
- PROCESSAMENTO NECESSÁRIO PARA QUE AMBOS OS PAINÉIS FUNCIONEM COMO UMA IMAGEM SÓ
- 01 x COMPUTADOR GAMER, AVELL, ALIENWARE, MSI COM PLACA VÍDEO 3070 8GB/16GB + 32GB RAM + 2T DISCO SSD INTERNO E 6 CANAIS DE PLACA DE CAPTURA EM SDI, COM SOFTWARE ARENA RESOLUIME VERSÃO 7

- 01 x COMPUTADOR BACKUP
- 02 x PAINÉIS DE LED PARA TRANSMISSÃO SIMULTÂNEA NAS MEDIDAS: 4 METROS LARGURA X 5.5 METROS ALTURA. SINAIS INDIVIDUAIS
- 03 x CÂMERAS POSICIONADAS NA HOUSE MIX, COM OPERADORES - VER DISTANCIAS LOCAIS PARA ESCOLHA DE LENTE.
- 02 x MICROCÂMERAS POV PRETAS COM SUPORTE PRETO - AMBAS FICAM EM CIMA DO PRATICÁVEL DA BANDA

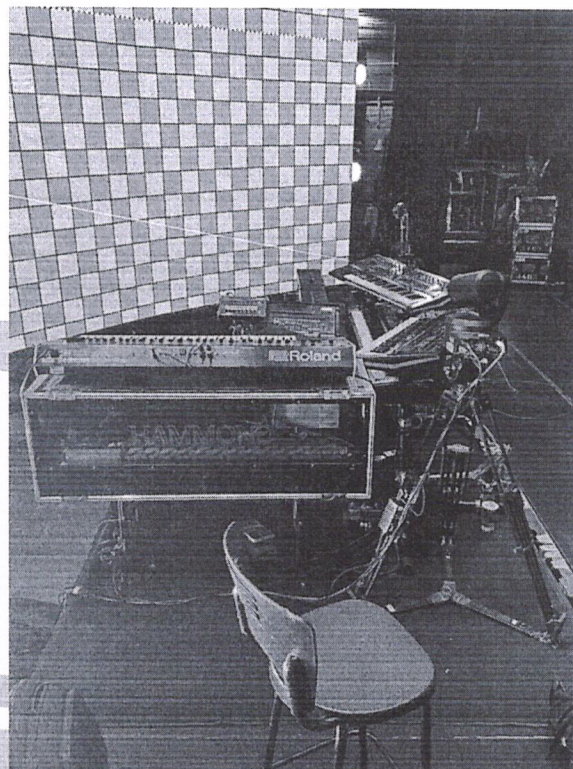
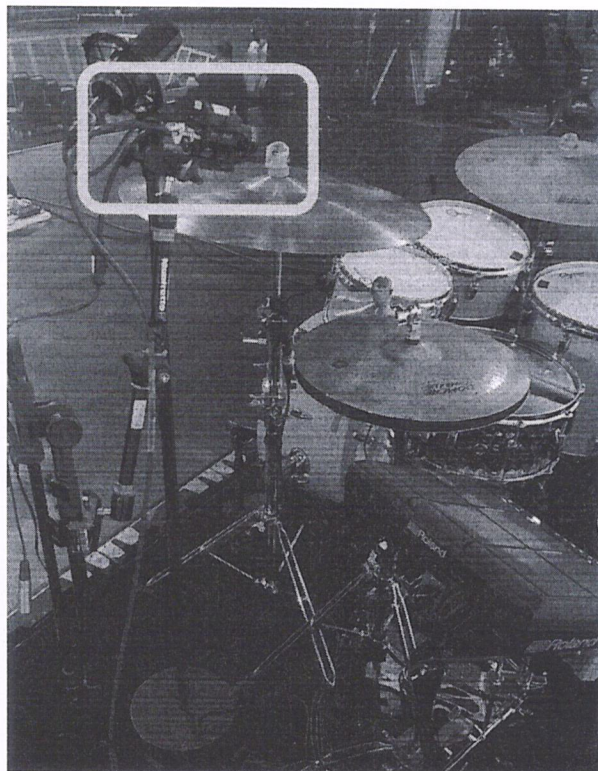

- 01 x MESA DE CORTE + DTV + PLACA DE CAPTURA PARA AS CÂMERAS
- PROCESSAMENTO, CONTROLE DOS PAINÉIS E SISTEMA DE CORTE DEVEM PERMANECER NA HOUSE MIX

EFEITOS:

- 12 BICOS DE CO2
- 12 CILINDROS DE 33KG DE CO2
- MANIFOLD
- MANGUEIRAS LONGAS
- 04 STADIUM SHOT COM 7 DISPAROS

- 1º - PAPEL AMARELO MISTURADO COM SERPENTINA BRANCA
- 2º - PAPEL AZUL
- 3º - PAPEL BRANCO
- 4º - PAPEL ROSA
- 5º - PAPEL VERMELHO MISTURADO COM PAPEL BRANCO

6° - PAPEL LARANJA

7° - PAPEL MULTICORES MISTURADO COM SERPENTINA AMARELA

ESTE SISTEMA VAI SER LIGADO NO RACK DIMMER DA ILUMINAÇÃO EM 2 CANAIS (UM PARA CO2 E UM PARA STADIUM SHOT)

OS CILINDROS NUNCA DEVEM FICAR EXPOSTOS / VISÍVEIS AO PÚBLICO, É NECESSÁRIO SISTEMA DE MANGUEIRAS QUE TENHAM COMPRIMENTO SUFICIENTE PARA CHEGAR NA FRENTE DO PALCO B

PEDIMOS A GENTILEZA DE AGUARDAR A CHEGADA DA EQUIPE DA BANDA PARA POSICIONAMENTO FINAL DOS BICOS DE CO2.

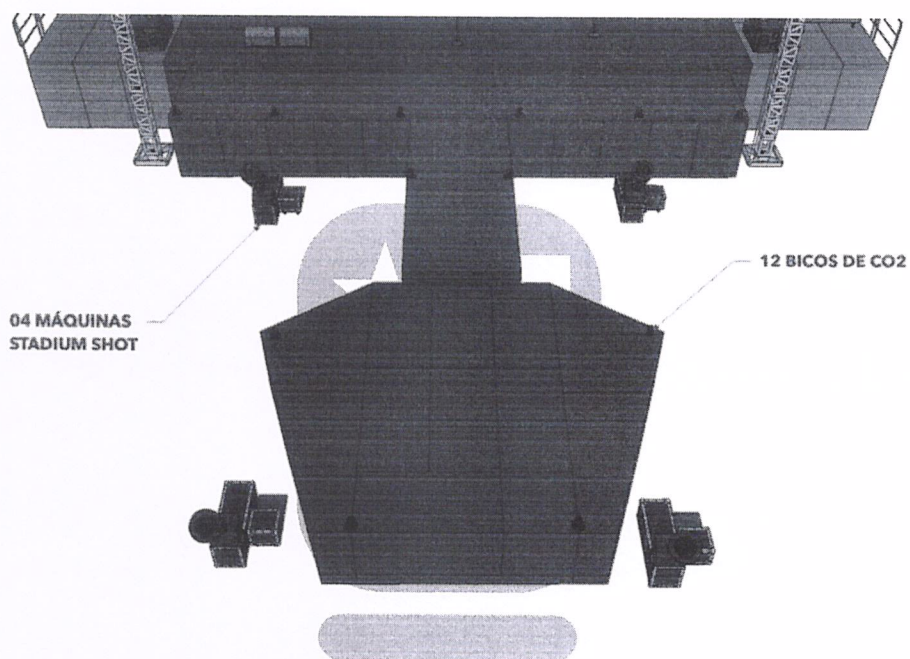

TODA E QUALQUER LIBERAÇÃO/LICENÇA/AUTORIZAÇÃO NECESSÁRIA PARA A UTILIZAÇÃO DOS EFEITOS É RESPONSABILIDADE ÚNICA E EXCLUSIVA DO CONTRATANTE